



CARATTERISTICHE TECNICHE

C12R-B



Peso operativo +-2% (Normativa CE) :
> 1100 kg

Peso di trasporto +-2% (Normativa CE) :
> 1025 kg

Carico operativo :
> 1150 kg

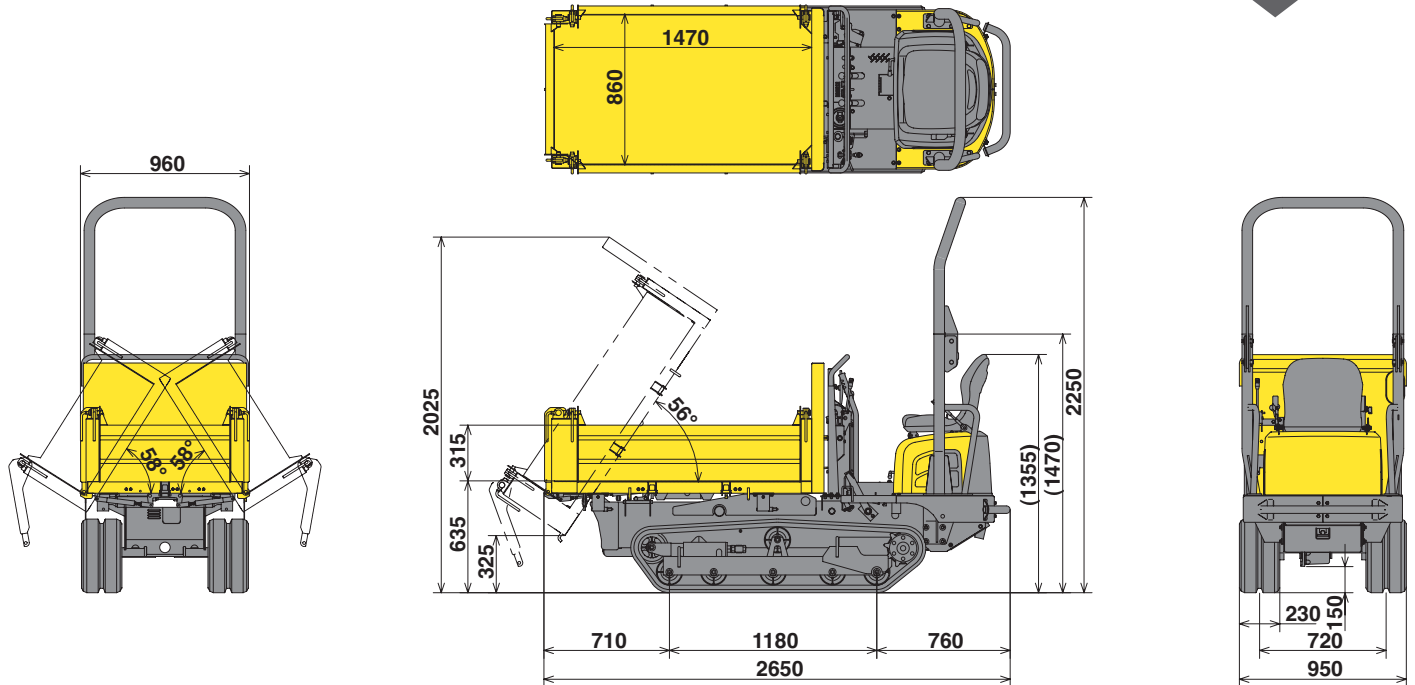

Con riserva di modifiche tecniche. Dimensioni riportate in mm.

Motore

Yanmar Diesel 2 cilindri	2TE67L-FW3
Potenza	7,5 kw / 10,2 CV / 2800 giri/mn
Cilindrata	507 cm ³
Coppia massima	30,8 N.m. / 2200 giri/mn

Prestazioni

Angolo di ribaltamento (indietro / laterale)	56° / 58°
Dimensioni del cassone (L x l x a)	1470 x 860 x 315 mm
Tipo di ribaltamento	3 lati
Capacità del cassone (al filo sponda / con cumulo)	0,4 / 0,52 m ³
Luce libera da terra sotto il cassone	325 mm
Pendenza superabile	30°
Velocità di traslazione	5,5 km/o
Raggio di rotazione	1810 mm

Telaio inferiore

Larghezza cingoli	230 mm
Luce libera da terra	150 mm
Pressione al suolo (senza / con carico)	0,20 / 0,41 kg/cm ²

Altri dati

Impianto idraulico	16,5 l
Pompa ad ingranaggi per il cassone	11,5 l/mn x 160 bar
Serbatoio combustibile	14,5 l
Circuito di raffreddamento	2,0 l
Livello del rumore LwA (2000/14/CE & 2005/88/CE)	99 DBA